

C

RENAULT TRUCKS C





A SUO AGIO SU OGNI TERRENO

PRESTAZIONI ALL'ALTEZZA
DELLE VOSTRE ESIGENZE

CARICO UTILE

E CAROZZABILITÀ ECCEZIONALI

RISPARMIATE

ANCORA PIÙ CARBURANTE

P 05

P 06

P 08

P 10

ANDATE OLTRE!

CAMION ROBUSTI
PER MESTIERI IMPEGNATIVI

SU STRADA E NEI CANTIERI,
SEMPRE IN MOVIMENTO

C OPTITRACK PER UNA MAGGIORE MOTRICITÀ
AL VOSTRO FIANCO, SEMPRE

P 12

P 14

P 16

P 18

P 20



IL COMFORT DI UN VEICOLO LUNGA DISTANZA

LO STRUMENTO DI LAVORO PERFETTO	P 24
TUTTO A PORTATA DI MANO	P 26
ROADPAD+, IL VOSTRO NUOVO COMPAGNO DI VIAGGIO	P 28
POSTO DI GUIDA ERGONOMICO	P 30
TUTTO PER IL COMFORT DELLA VITA A BORDO	P 32

IMPEGNATI PER LA VOSTRA SICUREZZA

NUOVE RISORSE	P 36
VISIBILITA' OTTIMALE, IN QUALSIASI CONDIZIONE	P 38

P 22

CARATTERISTICHE TECNICHE

POSTER DI GAMMA	P 42
CATENA CINEMATICA	P 42
CABINA	P 44
TELAIO	P 46
FRENATURA	P 47
ACCESSORI	P 48
PERSONALIZZAZIONE	P 50

P 40

A SUO AGIO SU OGNI TERRENO

A suo agio su pista e su strada, il Renault Trucks C vi consente di raggiungere la destinazione della vostra consegna in tutta serenità. Il suo raggio di sterzata e le sue qualità di motricità agevolano la capacità di accedere ai cantieri più ardui o stretti.





PRESTAZIONI ALL'ALTEZZA DELLE VOSTRE ESIGENZE

La motorizzazione Euro 6 sviluppata da Renault Trucks fa leva su tecnologie riconosciute e affidabili. Abbinato ai cambi robotizzati Optidriver, il motore DTI 13 è la scelta ideale per i conducenti e i trasportatori alla ricerca di una velocità commerciale elevata e un impareggiabile comfort di guida.

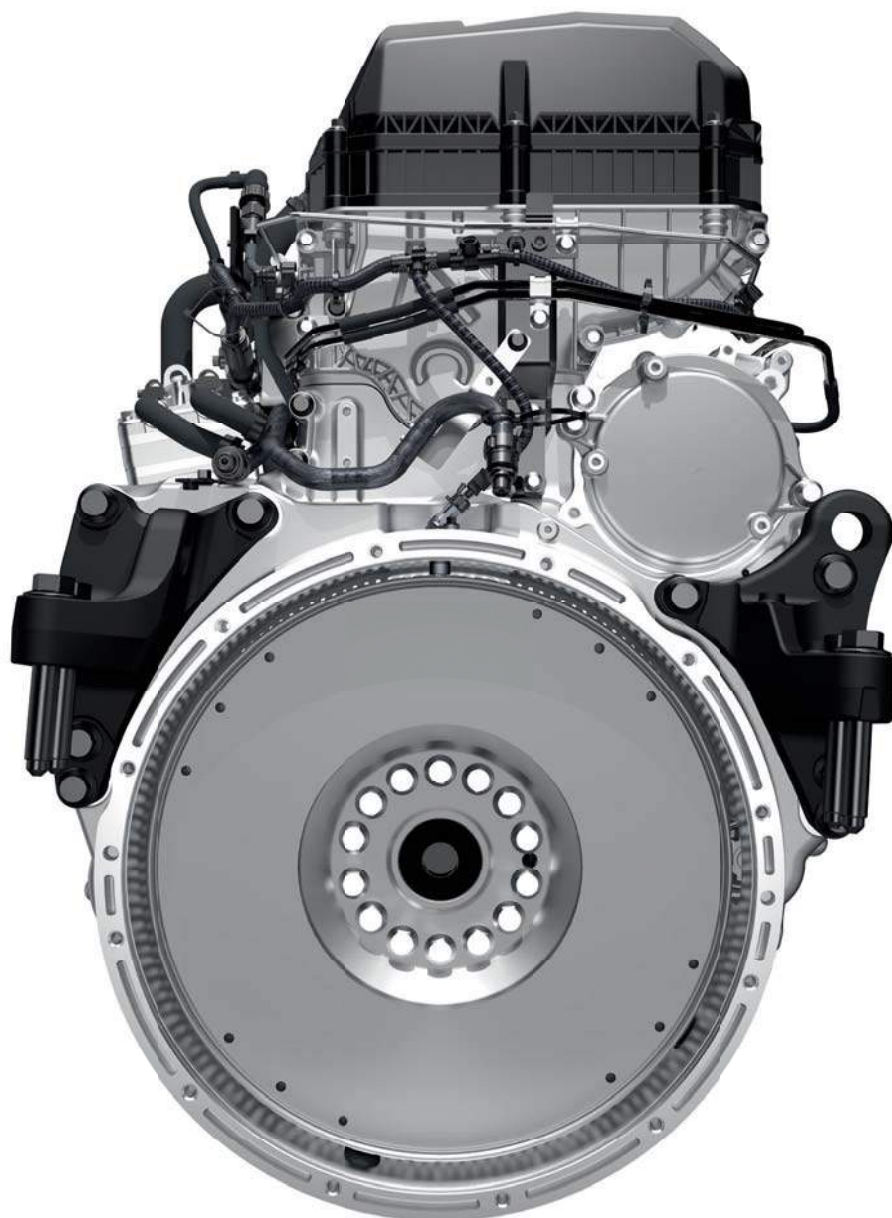

CONSUMO DI CARBURANTE RIDOTTO

Pistoni a basso attrito e componenti alleggeriti per ridurre il peso del motore.

DISINQUINAMENTO MASSIMO

Filtro antiparticolato più fine per un'efficacia massima.

DURATA AUMENTATA

Sedi valvole a base di cobalto anticorrosione e rivestimento del catalizzatore SCR in vanadio.



OPTIDRIVER

Per migliorare il comfort di guida e ridurre il consumo di carburante. Optidriver è di serie su tutti i modelli della categoria.



OPTIDRIVER XTREM

Dedicato agli usi miniera, cava, trasporto e movimento terra, un albero dotato di sei settori dentati invece di quattro, pignoni specifici e un programma di gestione dei cambi marcia che si adatta al carico del veicolo.



OPTIDRIVER XTREM + XTENDED

Sono disponibili due velocità extra lente per migliorare le prestazioni e facilitare l'avvio del veicolo in caso di carichi pesanti.

CAMBIO ROBOTIZZATO OPTIDRIVER DI SERIE

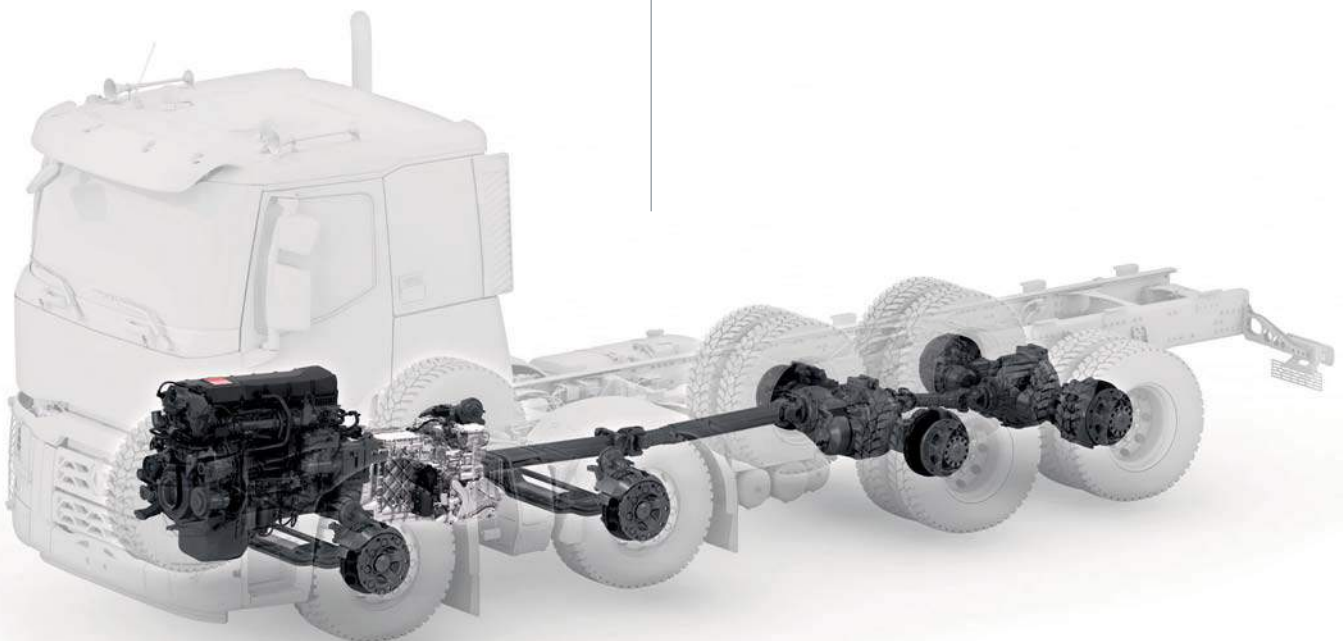

CARICO UTILE E CARROZZABILITÀ ECCEZIONALI

Serbatoi e cerchi in alluminio, freni a disco, ponte tandem a riduzione semplice o doppia: grazie a un peso a vuoto ottimizzato, il Renault Trucks C offre un eccellente carico utile. Le numerose predisposizioni contribuiscono a semplificare e a ridurre le operazioni di allestimento.

FINO A 22,8 T DI CARICO UTILE

- 3 tipologie di terminale di scarico: laterale sinistro, in carreggiata e verticale
- Capacità di carico fino a 100 t su trattore e motrice 6x4
- Predisposizioni meccaniche ed elettriche per l'installazione di gru
- 3 tipi di fissaggi carrozzerie: elastico, semirigido e rigido in funzione della carrozzeria
- C 8x4 XLOAD predisposto per gli usi betoniera (mtt legale 32 ton. No mezzo d'opera)





PRESA DI FORZA

per azionare gli equipaggiamenti allestitore in marcia o da fermi da 270 Nm a 2000 Nm sul cambio e/o sul motore.



SERBATOIO IN ALLUMINIO

per un peso ridotto fino al 50%.

PESO A VUOTO DI 9200 KG: LA MOTRICE 8X4 PIÙ LEGGERA DEL MERCATO**

* con sospensioni posteriori pneumatiche
** con ruote gemellate



PIASTRE DI FISSAGGIO SU LONGHERONI

per facilitare le operazioni di allestimento.



SBALZO POSTERIORE

disponibile in moduli da 50 mm per evitare il taglio dei longheroni.

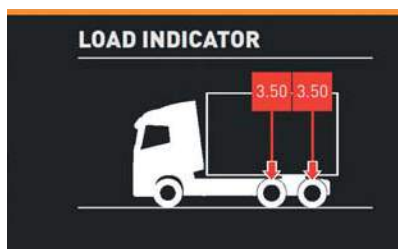

INDICATORE DI CARICO*

fornisce informazioni sui carichi per assale, sul peso del veicolo e sul complesso veicolare.

RISPARMIATE ANCORA PIÙ CARBURANTE

Linea aerodinamica, tecnologie di bordo, formazione alla guida razionale: tutto è stato studiato per permettervi di ridurre ancora di più il consumo di carburante.

**CX
(COEFFICIENTE
DI PENETRAZIONE
NELL'ARIA)
MIGLIORATO**



PARABREZZA INCLINATO DI 12°
per una migliore aerodinamicità.



DIVERSI TIPI DI DEFLETTORI PER IL TETTO
fissi (88 mm), regolabili (da 285 a 496 mm) e deflettori laterali ripiegabili.



CABINA A FORMA DI TRAPEZIO
2,3 m davanti e 2,5 m dietro per favorire il flusso dell'aria.

FINO AL 15% DI RISPARMIO DI CARBURANTE CON IL PROGRAMMA OPTIFUEL



PROGRAMMA OPTIFUEL

È la soluzione completa per ridurre le spese di carburante della vostra azienda. Questo programma, che riunisce Optifuel Training e Optifuel Infomax, è dedicato ai conducenti istruttori e ai responsabili di parchi veicoli che potranno a loro volta formare i conducenti.

OPTIFLEET: RISPARMIATE FINO A 5.000 € L'ANNO PER VEICOLO



OPTIFLEET

Soluzione per la gestione della flotta che consente di ottimizzare i costi di esercizio grazie al monitoraggio dei dati tecnici del veicolo, alla geo-localizzazione e al monitoraggio dei tempi di attività dei conducenti. Con un clic, i conducenti possono essere registrati e classificati in base al loro stile di guida.



APP OPTIFLEET

disponibile su smartphone e tablet (iOS e Android).

USO OTTIMALE DEL VEICOLO A PARTIRE DAL 1° KM



OPTIFUEL HANDOVER

Programma di messa in strada del veicolo per un uso ottimale a partire dal primo chilometro.

FORMAZIONE ALLA GUIDA RAZIONALE



OPTIFUEL TRAINING

È un modulo di formazione destinato ai conducenti che permette di istruirli sulla guida razionale e di proteggere la catena cinematica.

SEGUIRE IL VOSTRO CONSUMO E ANALIZZARE LE VOSTRE MODALITÀ DI GUIDA



OPTIFUEL INFOMAX

È un programma dettagliato per perfezionare la guida e analizzare il consumo.

ANDATE OLTRE!

Con Renault Trucks mantenete gli impegni e rispondete perfettamente alle aspettative dei vostri clienti. Ci impegnamo al vostro fianco affinché i vostri veicoli siano sempre in grado di portare a termine i vostri incarichi. Perché per noi, fare bene il nostro mestiere significa anzitutto permettervi di svolgere bene il vostro.





CAMION ROBUSTI PER MESTIERI IMPEGNATIVI

Il Renault Trucks C è concepito con componenti, organi e soluzioni robusti rigorosamente testati. Una robustezza che si ritrova anche nel design esterno del veicolo.

- 1 SOSPENSIONI MECCANICHE DA 7,1 A 9 T CON ARTICOLAZIONI LUBRIFICATE PER IMPIEGHI MOLTO GRAVOSI
- 2 LONGHERONI DIRITTI DA 7 O 8 MM
- 3 SERBATOI GASOLIO IN ACCIAIO CONCEPITI PER IMPIEGO FUORI STRADA
- 4 SEPARAZIONE DEI CABLAGGI ELETTRICI DAI FASCI PNEUMATICI PER FACILITARE LA MANUTENZIONE
- 5 SOSPENSIONI POSTERIORI PARABOLICHE O PNEUMATICHE DA 13 T A 26 T

**PARAURTI
IN PLASTICA,
ANGOLI
IN ACCIAIO
O 100% ACCIAIO**

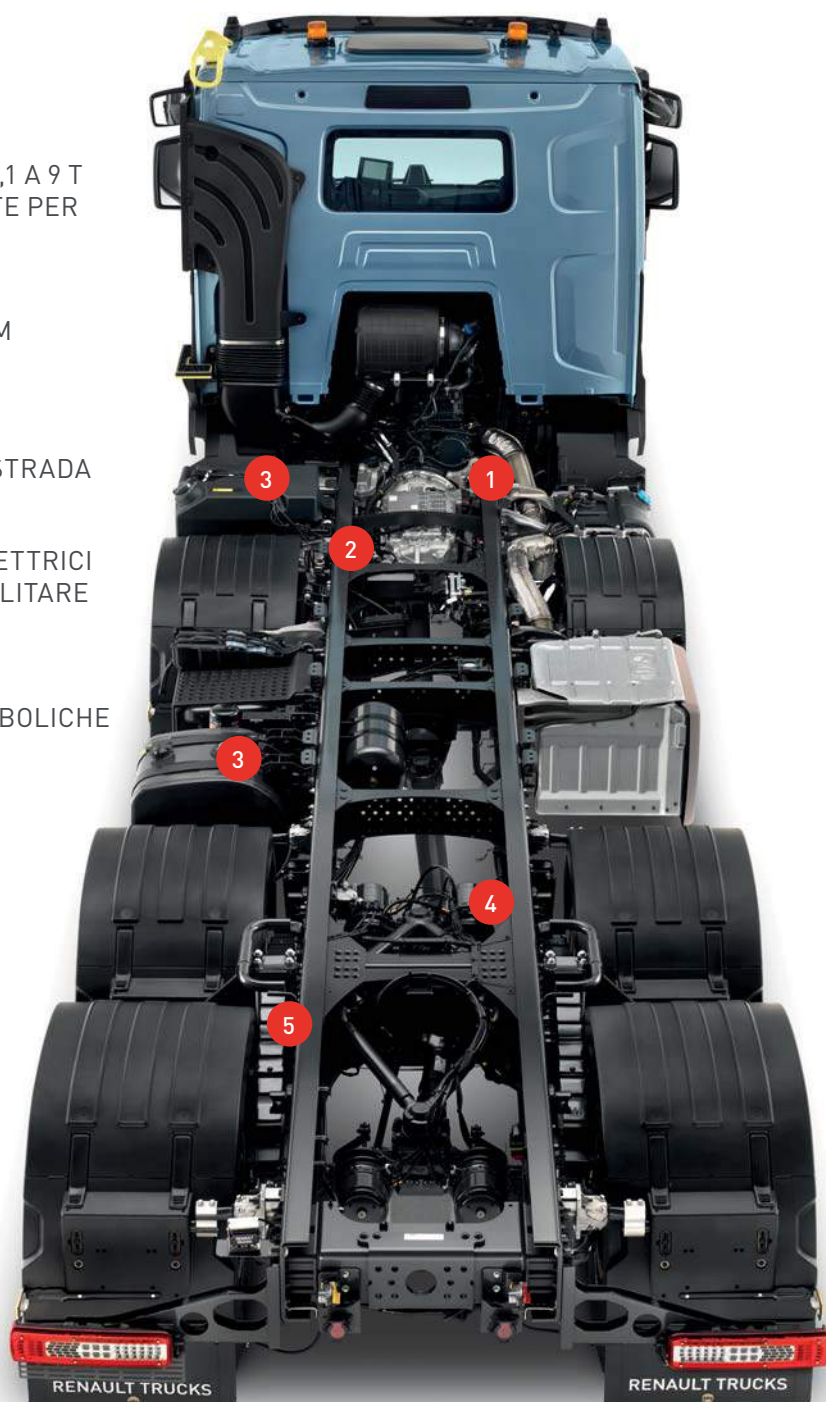



SOSPENSIONI POSTERIORI MECCANICHE O PNEUMATICHE

21 t paraboliche a 3 lame, 26 t paraboliche a 3 lame, 21 t 2x2 cuscinetti o 26 t 2x4 cuscinetti.



AMPIA GAMMA DI RINFORZI LONGHERONE

per garantire la resistenza meccanica del telaio.



GRIGLIE DI PROTEZIONE DEI FARI

e gruppi ottici in policarbonato di serie, che assicurano una miglior resistenza all'impatto.



PROTEZIONE INFERIORE ANGOLARI IN ACCIAIO

per uso misto (di serie).



PROTEZIONE INFERIORE 100% ACCIAIO

per uso fuori strada (in opzione).



PROTEZIONE INFERIORE IN PLASTICA

per uso stradale (in opzione).

SU STRADA E NEI CANTIERI, SEMPRE IN MOVIMENTO

I veicoli della gamma C garantiscono una motricità eccezionale che consente di accedere a tutti i tipi di terreno, grazie a un'altezza minima da terra importante e alla modalità off road di serie sul cambio robotizzato. Per migliorare ulteriormente la mobilità sono disponibili modelli omologati fuoristrada.

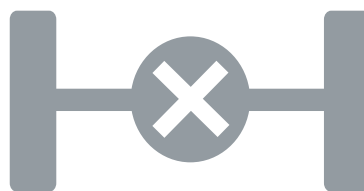

BLOCCAGGI DIFFERENZIALE

inter-ruote e interponti di serie su tutti i modelli.

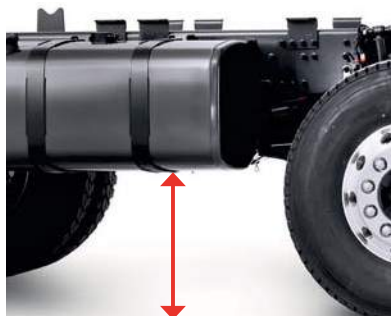

ALTEZZA DA TERRA SOTTO
SERBATOIO DI 440 MM*



ALTEZZA DA TERRA
SOTTO ASSALE
DI 312 MM*

RENAULT TRUCKS C TRIDEM

possiede una capacità di caricamento di un 8x4 con una manovrabilità comparabile a quella del 6x4.

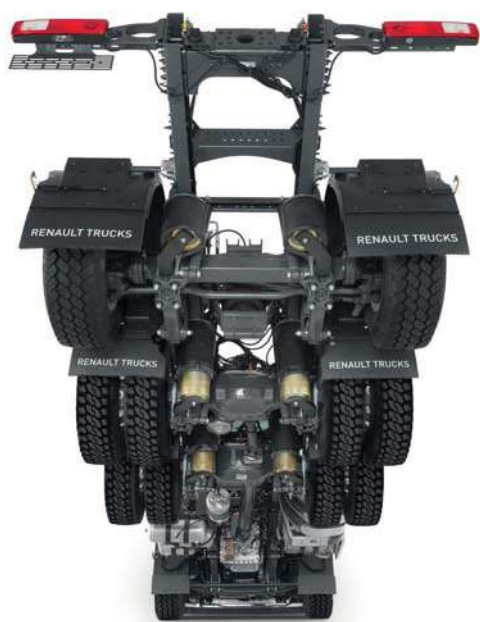

PONTE TANDEM A DOPPIA RIDUZIONE
per maggior motricità su terreni difficili.

**ANGOLO
D'ATTACCO DI 24°
CON IL PARAURTI
100% ACCIAIO**



ASSALE POSTERIORE STERZANTE
E SOLLEVABILE FINO A 9 T DI CAPACITÀ
DI CARICO

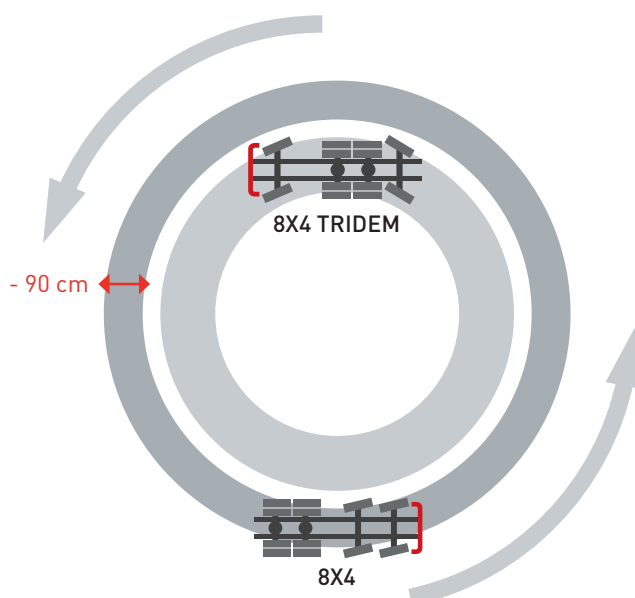

C 8X4 TRIDEM
con un raggio di sterzata fino al 15% più corto di un 8x4
standard.

**OPTIDRIVER
MODALITÀ OFF
ROAD DEDICATO
ALL'USO CANTIERE**

**OFF
ROAD**

* Con pneus 13R22.5 e serbatoio D560

C OPTITRACK PER UNA MAGGIORE MOTRICITÀ

Optitrack è un'alternativa ai veicoli a trazione integrale. Grazie ad un sistema di trazione idrostatico sulle ruote anteriori, Optitrack permette di districarsi nelle situazioni complicate già a 0 km/h. Usufruirete di una motricità maggiore mantenendo al tempo stesso un peso veicolo ridotto e un consumo limitato di carburante rispetto ad un veicolo a trazione integrale.



ASSALE ANTERIORE EQUIPAGGIATO CON 2 MOTORI IDRAULICI
di potenza unitaria pari a 41 kW.



SERBATOIO OLIO INSTALLATO SOTTO IL VANO BATTERIE

per un maggiore spazio disponibile sul telaio.

**AUMENTO DI 660 KG
DI CARICO UTILE
RISPETTO A UNA
TRASMISSIONE
INTEGRALE**



ATTIVAZIONE E ARRESTO DEL SISTEMA SUL CRUSCOTTO

per mezzo di un semplice pulsante a una velocità compresa tra 0 e 25 km/h.

**FINO AL 5%
DI RISPARMIO
NEI CONSUMI
RISPETTO A UN 4X4,
6X6 O UN 8X6**

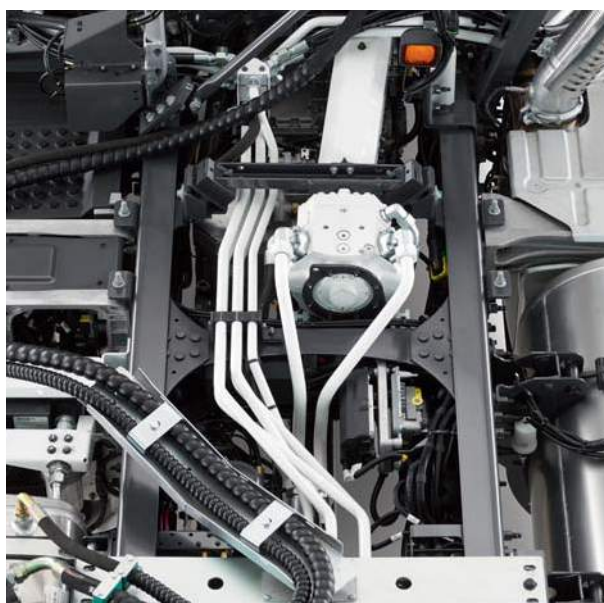

POMPA IDRAULICA

azionata dalla presa posteriore motore.

**OPTITRACK,
PER RISOLVERE
QUALSIASI SITUAZIONE
DIFFICILE A PARTIRE
DA 0 KM/H**

AL VOSTRO FIANCO, SEMPRE

Renault Trucks vi accompagna lungo tutta la durata di vita dei veicoli, per garantirvi nel tempo la massima disponibilità del vostro strumento di lavoro.



START & DRIVE

Contratti di manutenzione e riparazione adatti alla vostra attività, per tenere sotto controllo il vostro budget e garantire la massima disponibilità del vostro strumento di lavoro. I contratti sono adattabili (da 2 a 7 anni e fino a 250.000 km l'anno) e possono essere modificati in qualsiasi momento per aderire al massimo all'attività della vostra impresa.



RENAULT TRUCKS FINANZIAMENTI E ASSICURAZIONE

Soluzioni di finanziamento e assicurazione su misura per l'acquisto dei vostri veicoli.

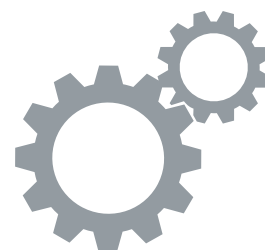

GENUINE

L'offerta di ricambi originali Renault Trucks garantisce la continuità delle prestazioni dei veicoli.



1600 PUNTI DI ASSISTENZA NEL MONDO



PULSANTE 24/7

Il pulsante 24/7, situato a portata di mano del conducente, consente di geolocalizzare il veicolo al momento della chiamata alla piattaforma Renault Trucks 24/7.

PULSANTE 24/7 PER INVIARE I DATI DEL VEICOLO ALL'ASSISTENZA RENAULT TRUCKS



PIANO DI MANUTENZIONE PERSONALIZZATO

Riducete i costi di manutenzione, i tempi di fermo dei vostri veicoli e il consumo di carburante grazie a un programma di manutenzione pianificato e personalizzato.

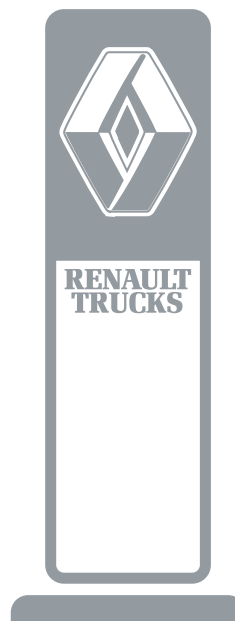

RETE

Numerosissimi punti di assistenza e riparazione in tutta Europa.



GARANZIA 2 ANNI

Con la garanzia estesa a 2 anni sui pezzi di ricambi montati da un riparatore autorizzato Renault Trucks, beneficate di una protezione ideale e del miglior rapporto qualità/prezzo.

IL COMFORT DI UN VEICOLO LUNGA DISTANZA

Tutti sanno che un conducente orgoglioso del proprio lavoro è un conducente più produttivo. E un conducente più produttivo è un conducente che crea profitto. Ecco perché Renault Trucks fa il possibile per progettare veicoli di cui i vostri conducenti possano andarne fieri.





LO STRUMENTO DI LAVORO PERFETTO

L'accessibilità alla cabina e alla carrozzeria è stata studiata per facilitare il lavoro quotidiano del conducente e la manutenzione del veicolo. Più che un camion, il Renault Trucks C è un vero e proprio strumento di lavoro per guadagnare in produttività.

- 1 IL PADIGLIONE E LA PARTE POSTERIORE DELLA CABINA SONO DOTATI DI DUE MANIGLIE PER ASSICURARE L' ACCESSO AL CARICO
- 2 MANIGLIE PER FACILITARE L'ACCESSO ALLA CABINA E AL PARABREZZA
- 3 GRADINO LATERALE D'ACCESSO ALLA CARROZZERIA PER VERIFICARE FACILMENTE LO STATO DEL PROPRIO CARICO
- 4 ACCESSO CABINA FACILITATO GRAZIE A GRADINI ALLINEATI, AMPI E ANTISCIVOLO





GRADINI D'ACCESSO AL PARABREZZA

antiscivolo, per facilitare la manutenzione del veicolo.



BAGAGLIAIO INTERNO / ESTERNO

per facilitare il carico di oggetti pesanti.



UN GRADINO LATERALE PER VERIFICARE IL CARICO



APERTURA PORTE A 85°

per facilitare l'accesso alla cabina.

TUTTO A PORTATA DI MANO

La plancia di bordo avvolgente permette al conducente di avere i comandi utili a portata di mano. Grazie alle dotazioni automatiche può concentrarsi sul proprio lavoro.



1 VOLANTE MULTIFUNZIONE PER COMANDARE TELEFONO, REGOLATORE E LIMITATORE DI VELOCITÀ E I MENU' DEL NAVIGATORE

2 COMANDO DEL CAMBIO ROBOTIZZATO OPTIDRIVER AL VOLANTE

3 SCHERMO DI NAVIGAZIONE HD 7"

4 COMANDO DEL FRENO DI PARCHEGGIO ELETTRICO E AUTOMATICO

5 MODALITÀ OFF-ROAD E ACCELERAZIONE MANUALE

6 COMANDO UNICO PER BLOCCAGGI DEI DIFFERENZIALI



ROADPAD+, IL VOSTRO NUOVO COMPAGNO DI VIAGGIO

Roadpad+ è un nuovo sistema di riproduzione sonora, intrattenimento e navigazione che ottimizza la fruizione utente grazie a una migliore interfaccia digitale touch screen HD 7" (drag-and-drop), integrata nel cruscotto della cabina.



NAVIGATORE TOM TOM

GPS preciso e veloce: come avere un copilota sul sedile passeggero.

- Navigatore mezzi pesanti
- Nuovo motore di ricerca
- Info traffico su mappa 2D e 3D



METEO

PERCHÉ NON SI SA MAI

Piogge intense o sole cocente? Con l'applicazione meteo a portata di mano, potete mettervi in marcia pronti a far fronte a tutte le evenienze.



2 TELEFONI IN BLUETOOTH®

CONNESSI AI VOSTRI BISOGNI

Noi ci siamo adattati alla realtà, voi potrete connettere 2 telefoni contemporaneamente.

- Un telefono prioritario (rubrica, chiamata, streaming)
- La ricezione di chiamate e SMS è possibile da entrambi i 2 telefoni
- Possibilità di modificare il telefono prioritario in qualsiasi momento grazie a un accesso semplificato ai menu.



DEEZER

Collegatevi al vostro account Deezer tramite Roadpad e create una playlist adattata a tutti i vostri tragitti.



TELECAMERA



AUDIO



NAVIGAZIONE



TELEFONO



METEO



FINO A 4 TELECAMERE

PER UNA VISIONE PERFETTA
Predisposizione per telecamera
retromarcia e laterale (fino
a 4 telecamere). Roadpad+ garantisce
un livello di sicurezza massimo.



MAPPE

Trovate i punti di interesse e la vostra
destinazione rapidamente.



SIETE VOI IL DJ

Perché la musica che accompagna i tuoi
viaggi deve assomigliare a te.



RADIO DAB+

La radio DAB+ permette di accedere a molte
stazioni e offre un suono decisamente
migliore di una trasmissione in FM classica.
Ascoltate i vostri programmi preferiti:
musica, sport o attualità.

POSTO DI GUIDA ERGONOMICO

Il volante ergonomico e regolabile in tre dimensioni offre al conducente una posizione di guida ottimale. Il display principale a colori di grandi dimensioni fornisce informazioni in modo intuitivo. I materiali del cruscotto sono stati concepiti per un uso cantieristico e per la massima durata.



VOLANTE REGOLABILE IN 3 DIMENSIONI

altezza, profondità, inclinazione.



POSIZIONE ENTRATA / USCITA DAL VEICOLO

per facilitare l'accesso al posto di guida.



COMANDI AL VOLANTE

del telefono e per navigare nel menu.



CLIMATIZZATORE E SBRINAMENTO AUTOMATICO

dei vetri laterali, del parabrezza e dei retrovisori.

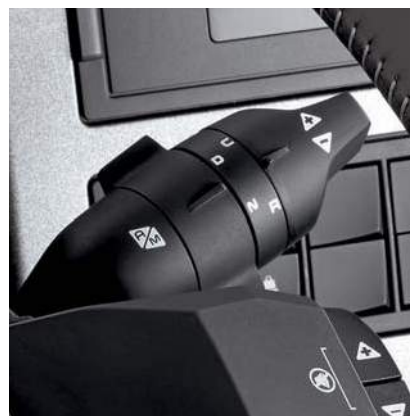

COMANDO OPTIDRIVER

per un maggiore comfort di guida.



COMANDI ROTATIVI

a portata di mano e grande leggibilità delle informazioni sul display.



PULSANTI CON POSIZIONAMENTO MODULABILE

per personalizzare il posto di guida.



GESTIONE DEI CRISTALLI E RETROVISORI LATERALI

alzacrystalli ad impulsi e regolazione elettrica dei retrovisori principali e grandangolari.



SEDILI A SOSPENSIONE PNEUMATICA CON CINTURE INTEGRATE

termici e ventilati. Poggiatesta, supporti laterali e supporto lombare regolabili. Corsa di 20 cm per fornire più spazio alle gambe.

TUTTO PER IL COMFORT DELLA VITA A BORDO

Grazie ad un maggior volume della cabina, al riscaldamento autonomo, ai numerosi vani portaoggetti e alle finiture ed armonie interne particolarmente curate, i veicoli della Gamma C offrono ai conducenti un notevole comfort di vita a bordo.





VITA A BORDO 2,5 M

Gamma C

32
33

Gamma Edilizia



IMPEGNATI PER LA VOSTRA SICUREZZA

Un camion deve garantire la sicurezza del conducente e delle persone a bordo del veicolo così come quella di pedoni, ciclisti o altri utenti della strada. È per questo che Renault Trucks dota la sua gamma edilizia delle più recenti tecnologie di ausilio alla guida e di dispositivi di frenatura performanti.





NUOVE RISORSE

Le città si evolvono grazie allo sviluppo e all'aumento di modalità di trasporto soft. Il centro delle città accoglie sempre più biciclette, monopattini o segway e richiede da parte del conducente di mezzi pesanti un'attenzione continua. Per rispondere a questo nuovo problema, Renault Trucks propone ai trasportatori equipaggiamenti di sicurezza ai fini dell'incolumità degli utenti stradali.



CONTROLLO ELETTRONICO DELLA TRAIETTORIA

aiuta il conducente a mantenere il controllo della traiettoria e impedisce il ribaltamento in situazioni critiche.



SISTEMA DI AVVERTIMENTO IN CASO DI DEVIAZIONE DALLA CORSIA

avverte con un segnale acustico il conducente quando rileva una deviazione involontaria dalla traiettoria del veicolo.



FRENATA DI EMERGENZA AUTOMATICA

avvisa di una eventuale collisione, quindi frena e arresta completamente il veicolo senza alcun intervento del conducente.



FRENO DI STAZIONAMENTO ELETTRICO

per facilitare l'arresto del veicolo in modo sicuro.



COMANDO DEL RALLENTATORE

posizionato a destra del volante.



FRENATA DI EMERGENZA DEL CAMION

Nel caso in cui il conducente dimentichi di attivare il freno di stazionamento, questo si aziona automaticamente per immobilizzare il veicolo.

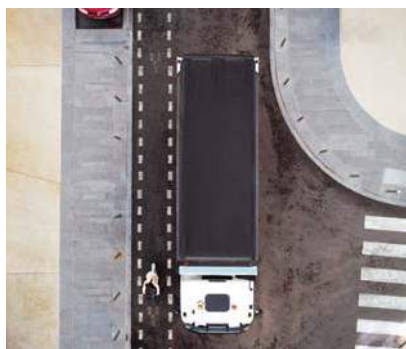

ALTOPARLANTE LATERALE DI AVVISO PER GLI UTENTI

Avvisa il ciclista o il pedone quando il veicolo si appresta a girare al lato opposto del conducente.



MANIGLIE GIALLE

visibilità e sicurezza per agevolare l'accesso al veicolo.



REGOLATORE DI VELOCITÀ ADATTIVO

mantiene una distanza di sicurezza rispetto al veicolo che lo precede.

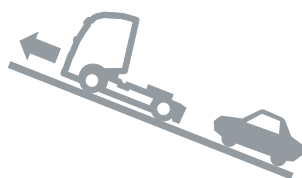

HILL START AID (AIUTO ALLA PARTENZA IN SALITA)

per facilitare la partenza in salita, i freni rimangono attivi per evitare che il camion indietreggi.

FRENO DI STAZIONAMENTO ELETTRICO AUTOMATICO ALL'ARRESTO DEL MOTORE

OPTIBRAKE+ : 382 KW DI POTENZA DI RALLENTAMENTO*

* Con un motore DTI 13



PORTA VISION CRISTALLO SUPPLEMENTARE DAL LATO OPPOSTO AL CONDUCENTE

Questa apertura all'altezza di ciclisti o pedoni offre una migliore visibilità al conducente.

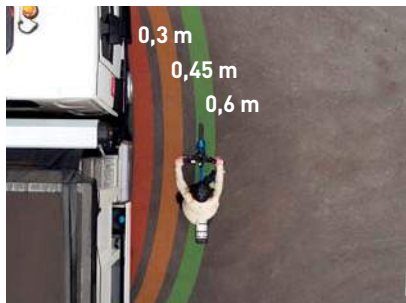

RILEVAMENTO UTENTI VULNERABILI TRAMITE SENSORI A ULTRASUONI

I sensori di presenza a ultrasuoni rilevano gli utenti sul lato opposto al conducente. Quest'ultimo viene avvisato da indicatori visivi (LED) e acustici in cabina.



FINO A 4 TELECAMERE A BORDO DEL VEICOLO

Con un ritorno di immagini della telecamera integrato allo schermo del Roadpad sul cruscotto. Sono possibili varie posizioni della telecamera: frontale, laterale lato destro, retro cabina.

VISIBILITA' OTTIMALE, IN QUALSIASI CONDIZIONE

La concezione del parabrezza e dei retrovisori permette un guadagno considerevole in termini di visibilità. Le diverse luci garantiscono la massima sicurezza in tutte le condizioni e in ogni tipo di ambiente.

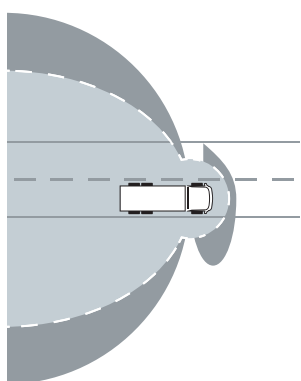

SPECCHI RETROVISORI E ANTEVISORI

offrono una visibilità superiore a quella imposta dalle norme vigenti.

- Normative
- Renault Trucks

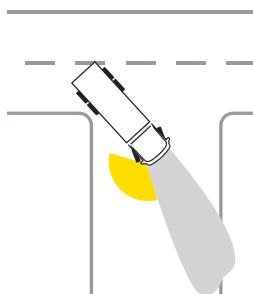

FARI DI SVOLTA

per maggior sicurezza nelle manovre.



ACCENSIONE AUTOMATICA

delle luci e dei tergicristalli.





Gamma C



38
39

Gamma Edilizia



CARATTERISTICHE TECNICHE

RENAULT TRUCKS C

- 1 RETROVISORI IN DUE BLOCCHI, TERMICI E REGOLABILI, PER LA MASSIMA VISIBILITÀ
- 2 PARAURTI IN TRE PARTI PER RIDURRE I COSTI DI MANUTENZIONE
- 3 GRIGLIE DI PROTEZIONE SUI FARI E GRUPPI OTTICI IN POLICARBONATO
- 4 GRADINI DI ACCESSO AL PARABREZZA CON DUE AMPIE PEDANE PER FACILITARNE LA PULIZIA.
- 5 ATTIVAZIONE AUTOMATICA DEI FARI E DEI TERGICRISTALLI
- 6 FARI DI SVOLTA PER UNA MIGLIORE VISIBILITÀ DURANTE LE MANOVRE



1 PORTA VETRATA LATO PASSEGGERO PER UNA MIGLIORE VISIBILITÀ ESTERNA

2 ACCESSO RAPIDO AL CONTROLLO DEI LIVELLI

3 ANGOLARI IN ACCIAIO PER UNA MIGLIORE RESISTENZA AGLI URTI

4 FACILE ACCESSO IN CABINA CON TRE GRADINI

5 OPTIFLEET : SOLUZIONE PER LA GESTIONE DELLE FLOTTE



POSTER DI GAMMA

CABINA	Tipo	Configurazione	MTT/MTC (tonnellate)	Motore	Potenza (CV)	Cambio
Day Cab Night & Day Cab Sleeper Cab Crew Cab	Motrice	4x2 Optitrack	18/44	DTI 11	380 430 460 440 480 520	Optidriver 12 rapporti
		6x2 & 6x2*4 Optitrack	26/44			
		6x4 Optitrack	26/44	DTI 13		Optidriver Xtrem 12 rapporti
		8x4 e 8x2*6 Optitrack e Tridem	32/44			
	Trattore	4x2 Optitrack	18/44	DTI 13	Optidriver Xtrem Xtended 13 rapporti	
		6x4 Optitrack	26/44			

CATENA CINEMATICA

MOTORE DTI 11 EURO 6

279 kW (380 CV) – 1800 Nm
316 kW (430 CV) – 2050 Nm
338 kW (460 CV) – 2200 Nm

Cilindrata	10,8 l
Cilindri	6 in linea
Distribuzione	Posteriore
Alesaggio	123 mm
Corsa	152 mm
Rapporto di compressione	17:1
Peso (olio compreso)	1062 kg (carter volano motore in alluminio) 1073 kg (carter volano motore in ghisa)
Sistema di iniezione	Common rail

MOTORE DTI 13 EURO 6

324 kW (440 CV) – 2200 Nm
353 kW (480 CV) – 2400 Nm
382 kW (520 CV) – 2550 Nm

Cilindrata	12,8 l
Cilindri	6 in linea
Distribuzione	Posteriore
Alesaggio	131 mm
Corsa	158 mm
Rapporto di compressione	440 CV/480 CV: 18:1 520 CV: 17:1
Peso (olio compreso)	1175 kg
Sistema di iniezione	Common rail

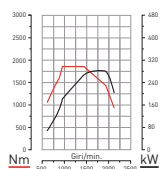

DTI 11 - 380 CV

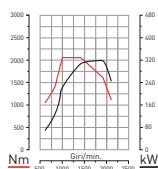

DTI 11 - 430 CV

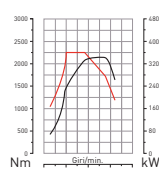

DTI 11 - 460 CV

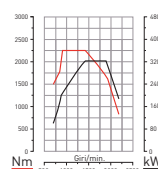

DTI 13 - 440 CV

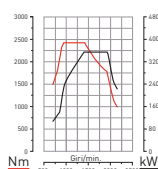

DTI 13 - 480 CV

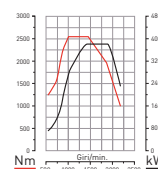

DTI 13 - 520 CV

Per rispettare la norma Euro 6 relativa alle emissioni inquinanti, la nuova gamma è dotata di un sistema "extended SCR" che include come componenti principali:

Sistema di riciclaggio dei vapori d'olio

DOC: diesel oxidation catalyst (catalizzatore)

DPF: diesel Particle filter (filtro antiparticolato)

SCR: selective catalytic reduction (riduzione selettiva mediante catalizzatore con iniezione AdBlue®)

ASC: ammonia slip catalyst (riduzione dell'ammoniaca residua)

CAMBI ROBOTIZZATI OPTIDRIVER

5 cambi disponibili:

		AT 2412F	AT 2612F	ATO 2612F	XTENDED AT 2613F	XTENDED ATO 2613F
		Presenza diretta	Presenza diretta	Sovramoltiplicato	Presenza diretta	Sovramoltiplicato
Potenziamento della scatola del cambio per utilizzi gravosi (XTREM) [35R06]		-	In opzione	In opzione	Obbligatorio	Obbligatorio
Numero di rapporti	Marcia avanti Retromarcia		12 3		12 + 1 extra lenta 4 + 1 extra lenta	
Coppia max		2400 Nm	2550 Nm	2550 Nm	2550 Nm	
Peso		271 kg			321 kg	

AT = Presenza diretta (Direct Drive) - ATO = Sovramoltiplicata (Over Drive)

2 cambio automatico

		Allison	
Tipo		4000	4500
Numero di rapporti	Marcia avanti Retromarcia	6 1	6 1
Apertura		5.48	7.01
Coppia max		2500 Nm	
Peso		377 kg	

PONTE

	Ponte a riduzione doppia P1361	Ponte rinforzato riduzione semplice P13170 ER	Ponte a riduzione semplice P13180
4x2	●	●	●
6x2	●	●	●
8x2	●		
Utilizzo	Trasporti pesanti su strade collinari	Trasporti lunga distanza o regionali con carichi gravosi e/o su strade con forti pendenze	Trasporti pesanti su lunghe distanze
Robustezza	+++	++	++
Fuel eco	+	+++	++
Altezza da terra	+++	+	+
Carico massimo per assale	13 tonnellate	13 tonnellate	13 tonnellate
Peso totale massimo in marcia	60 tonnellate	35,5 tonnellate	60 tonnellate

	6x4	8x4	8x4 TRIDEM	Utilizzo	Robustezza	Fuel eco	Altezza da terra	Carico massimo per assale	Caratteristiche tecniche
Ponte a riduzione semplice PMR23150	●	●		Trasporto regionale su carreggiate in buono stato	+	++	+	23 tonnellate	70 tonnellate
Ponte a riduzione doppia PMR2191	●	●	●	Trasporto su brevi distanze per uso edilizia	++	+	+++	21 tonnellate	80 tonnellate
Ponte a riduzione doppia PMR2661	●	●		Trasporto con carico gravoso per uso edilizia	+++	+	++	26 tonnellate	100 tonnellate

PMR = Ponti tandem

RALLENTATORI

	Motore	Potenza di rallentamento
Freno sullo scarico	DTI 11	170 kW
	DTI 13	201 kW
Optibrake	DTI 11	300 kW
	DTI 13	382 kW
Optibrake+	DTI 11	600 kW
	DTI 13	700 kW
Allison 4000 & 4500	DTI 11 / DTI 13	447 kW

PRESE DI FORZA

Ampia scelta di prese di forza controllate elettronicamente per maggiore affidabilità e sicurezza:

→ presa di forza sul cambio

→ presa di forza posteriore motore

CABINA

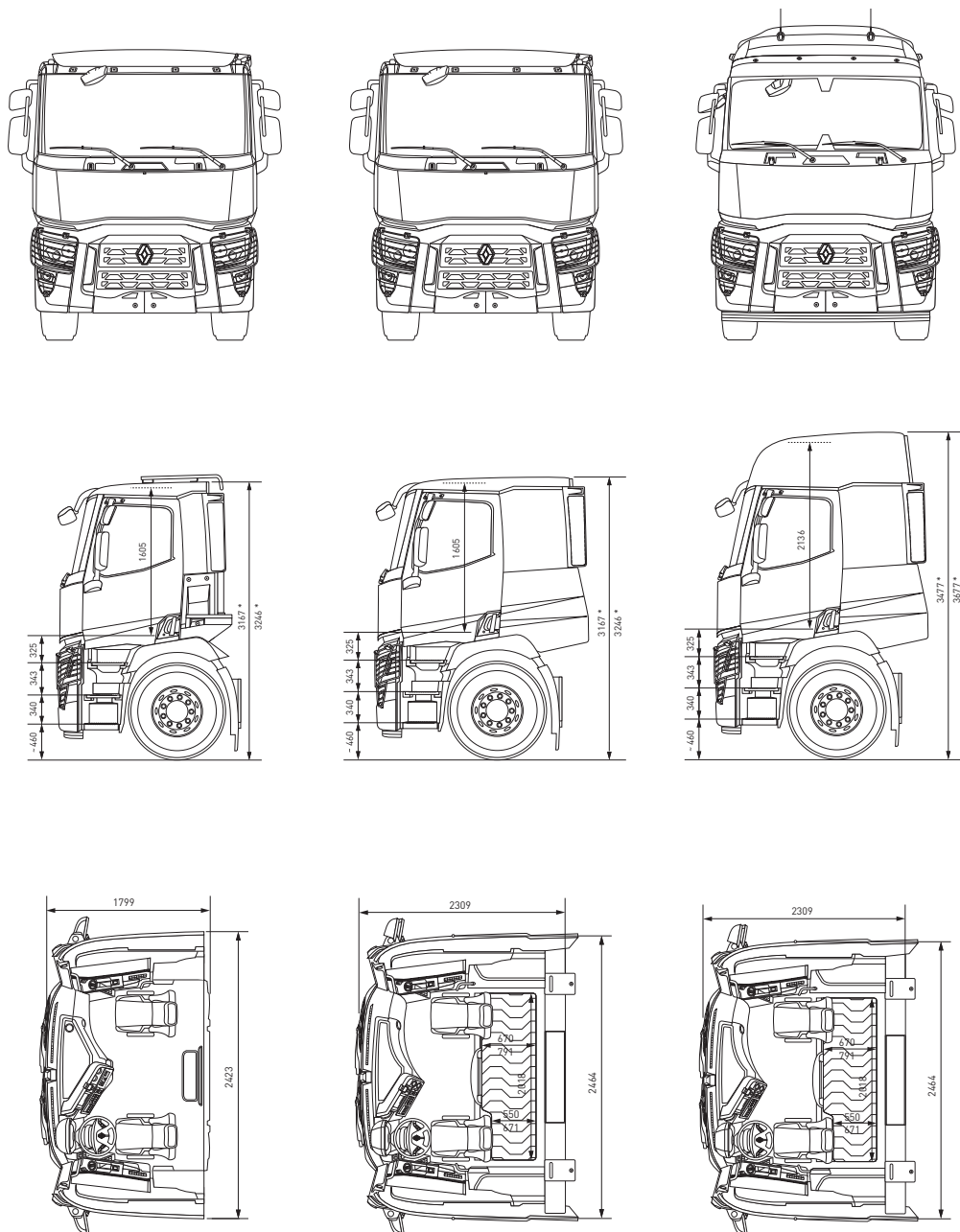

	DAY CAB	NIGHT & DAY CAB	SLEEPER CAB
Tipo	Cabina giorno Tetto standard	Cabina con zona notte Tetto standard	Cabina con zona notte Tetto rialzato
Altezza interna	1605 mm	1605 mm	2136 mm
Altezza su tunnel	1405 mm	1405 mm	1936 mm
Pianale	Tunnel motore 200 mm		
Gradini	3		

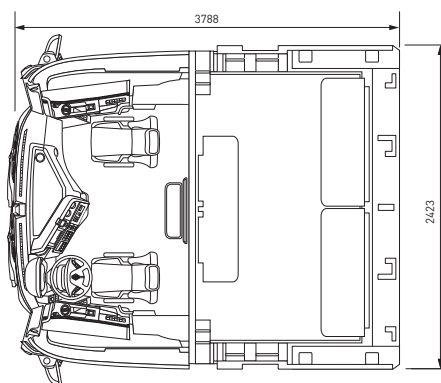
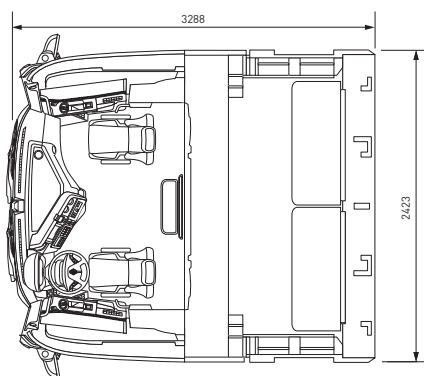
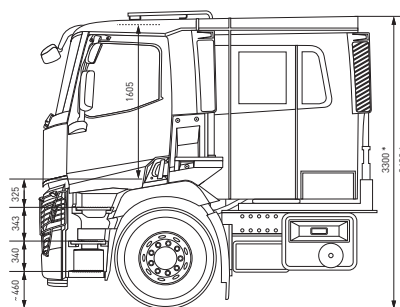
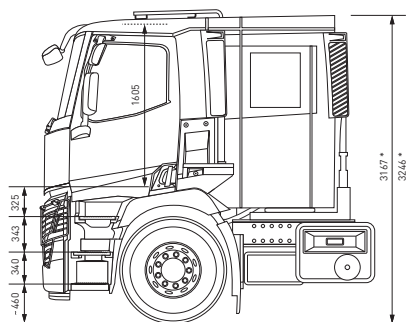
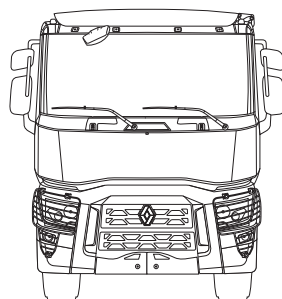
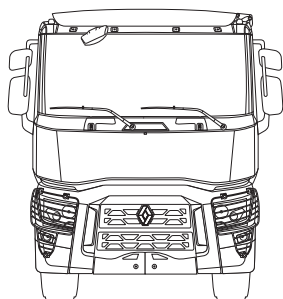

XL CAB

Cabina 4 porte
6 posti

1605 mm

1405 mm

XXL CAB

Cabina 4 porte
8 posti

1605 mm







1405 mm







Tunnel motore 200 mm

* Con carico/a vuoto.

TELAIO

CONFIGURAZIONE

4x2	4x4H Optitrack	6x2 Assale fisso	6x4H Optitrack	6x2 Assale sterzante	6x4H*4 Optitrack	6x4
						
Trattore Motrice	Trattore Motrice	Motrice	Motrice	Motrice	Motrice	Trattore Motrice
On road Off road	On road Off road	On road	On road	On road	On road	On road Off road

6x6H Optitrack	8x2*6 Assale sterzante	8x4H*6 Assale sterzante	8x4*4 Tridem	8x6H*4 Tridem Optitrack	8x4	8x6H Optitrack
						
Trattore Motrice	Motrice	Motrice	Motrice	Motrice	Motrice	Motrice
On road Off road	On road	On road	On road Off road	On road Off road	On road Off road	On road Off road

PASSI

		3000	3200	3400	3500	3600	3700	3800	3900	4000	4300	4350	4600	4800	4900	5100	5200	5600	6000	6400	6500	6700
Motrice	4x2			■	■		■			■	■		■		■		■	■	■		■	■
	6x2				■		■		■		■		■	■	■		■	■	■			
	6x4		■	■			■		■		■		■		■		■	■				
	8x2															■			■	■		
	8x4										■	■	■		■	■		■	■			
Trattore	4x2				■		■	■														
	6x4	■	■			■			■													

SOSPENSIONI

Per assale anteriore

- Per carichi su assale anteriore da 7,1 t, 7,5 t, 8 t e 9 t
- lame paraboliche

Sospensioni posteriori con ponte singolo

- 13 tonnellate: paraboliche a 3 lame
- Senza lubrificazione (cuscinetti in gomma): non serve manutenzione
- Sospensioni posteriori pneumatiche 2 cuscinetti 13 t

Sospensioni posteriori con ponte tandem

- 2x2 cuscinetti da 21 t
- 2x4 cuscinetti da 26 t
- Parabolica a tre lame 21 t
- Parabolica a tre lame 26 t

FRENATURA

EBS + ASR + HSA + ESC* + AEBS*

I veicoli sono equipaggiati di serie con le seguenti dotazioni:

ABS (sistema antibloccaggio delle ruote)

Permette di mantenere il controllo della traiettoria del veicolo, evitando il bloccaggio delle ruote, principalmente al momento della frenata di emergenza.

ESC (controllo elettronico della traiettoria)

- Stabilità direzionale: aiuta il conducente a mantenere il controllo della traiettoria dell'autotreno (soprattutto in condizioni difficili, come pioggia o neve, nelle curve strette ecc.).
- Controllo antiribaltamento: questa funzione impedisce il ribaltamento nelle situazioni critiche, quali rotatorie, curve strette o cambi di traiettoria effettuati in emergenza.

ASR (Sistema antislittamento)

Il sistema antislittamento permette di mantenere il controllo del veicolo su carreggiata scivolosa.

Frenata di emergenza assistita

Ottimizzazione della distanza di frenata durante un arresto d'emergenza.

EBL (luci di stop di emergenza)

Lampeggiamento automatico delle luci di stop posteriori in caso di frenata d'emergenza per avvertire gli altri veicoli di una situazione pericolosa.

AEBS (frenata di emergenza automatica)

Attivo dai 15 km/h, per rilevare i veicoli in movimento e statici davanti all'autocarro.

EPB (freno di stazionamento elettrico)

Freno di stazionamento elettrico automatico all'arresto del motore.

HSA (Hill Start Aid): aiuto alla partenza in salita

I freni di servizio rimangono attivi per qualche secondo dopo il rilascio del pedale del freno, al fine di facilitare la partenza in salita. Un pulsante a pressione consente di attivare e disattivare la funzione.

Armonizzazione della frenata

Permette di evitare la sensazione che il rimorchio «tiri» o «spinga» durante le varie fasi di frenata.

Controllo della coppia erogata

Permette di mantenere la motricità del veicolo su superfici scivolose mentre si scalano le marce.

Protezione antiribaltamento

Permette di evitare il ribaltamento in avanti dei trattori senza rimorchio durante una frenata.

Attivazione congiunta dei freni e dei rallentatori

Permette l'associazione di diversi sistemi di frenata: freni di servizio, freno motore Optibrake e altri rallentatori.

Allarmi relativi alla frenata

- Pastiglia freno usurata
- Temperatura freni eccessiva
- Prestazioni di frenata ridotte.

Sistema di monitoraggio dell'usura dei freni a disco

Avviso dell'usura delle pastiglie e dei dischi dei freni: manutenzione preventiva (avviso al 20% prima dell'usura completa dei freni). Bilanciamento dell'usura delle pastiglie dei freni tra gli assali per una manutenzione semplificata.

* in opzione a seconda dei modelli.

ACCESSORI

REDDITIVITÀ

Deflettore

Deflettore tetto fisso per motrice Night & Day cab

Deflettore tetto elettrico per trattore Night & Day cab

Deflettore tetto elettrico per motrice Night & Day cab

Visiere

Visiera per cabina Day cab e Night & Day cab

Visiera per cabina Sleeper cab e High Sleeper cab

PROTEZIONE E SICUREZZA

Sicurezza antifurto

Antifurto gasolio

Antifurto gasolio meccanico con galleggiante

Antifurto gasolio meccanico senza galleggiante

Cassaforte con kit di fissaggio

Bloccaggio meccanico anti intrusione Doorlock

Sicurezza antincendio

Estintore 2 kg

Estintore 6 kg

Estintore 3 kg

Sistemi di sicurezza

Avviso acustico tromba padiglione

Centralina di assistenza alla guida

Test etilometrico antiavviamento

Test etilometrico antiavviamento guida a sinistra

Test etilometrico antiavviamento guida a destra



Visibilità

Lampeggiatori

Rampa luminosa doppi lampeggiatori

Rampa luminosa quattro lampeggiatori

Lampeggiatori arancioni 24V luce girevole

Fari di lavoro

Faro di lavoro luce bianca a led

Faro di lavoro a luce bianca



Faro di lavoro a luce arancione

Triangolo

Barra cantiere dotata di triangolo e lampeggiatori

Cristalli

Doppi cristalli

Doppio vetro laterale sinistro

Doppio vetro laterale destro

COMFORT

Coprisedili

EXPERT: coprisedile su misura e similpelle in due colori: muscade nella parte centrale e antracite su lati. Montaggio facile con sistema di chiusura scorrevole. Ideale per impieghi gravosi in ambienti molto sporchi. Si pulisce con una passata di spugna.

NEW FORCE: foderine sedile su misura, resistenti, in tessuto, identiche a quelle utilizzate in primo montaggio. Colori: antracite e nero.

CLASSY: foderina su misura in tessuto a maglia 3D di ottima qualità. Foderine traspiranti con contorno in trama e ordito, in tessuto identiche a quelle utilizzate al primo montaggio. Abbina protezione e comfort.

Tappetino

Tappetino in gomma guida a sinistra

Tappetino in gomma guida a destra

Tappetino in tessuto guida a sinistra

Tappetino in tessuto guida a destra



Regolatori di temperatura cabina



Regolatori di temperatura interno cabina - SPX1200 RT per cabina Sleeper cab e High Sleeper cab

Regolatori di temperatura interno cabina - RTX1000 RT per cabina Sleeper cab

Regolatori di temperatura interno cabina - LITE RT Day cab e Night & Day cab

Illuminazione aggiuntiva

Barre tetto

Barra tetto per cabina Sleeper cab e High Sleeper cab

Barra tetto per cabina Day cab e Night & Day cab

Luce supplementare - Rallye 3003



Rampe di led

Kit monocromo lato anteriore rampe di led bianchi

Kit monocromo completo rampe di led bianchi (lato anteriore e carenature laterali)

Predisposizione cabina

Bollitore 24 V

Gancio appendiabiti

Distributore d'acqua

Ghiacciaia elettrica 24 l

Kit pranzo

Specchietto di cortesia

Guardaroba

Raffredda bottiglie

Vano supplementare per posizionamento centrale

Frigoriferi

Frigorifero supplementare 26 l

Frigorifero supplementare 40 l

Soffiatore

Scrittoio



Relax

Biancheria da letto

Traversa

Lenzuolo piano

Lenzuolo con angoli cuccetta monoblocco

Lenzuolo con angoli cuccetta estensibile

Piumino

Schienale amaca

Materasso aggiuntivo

Poggiapiedi

Personalizzazione cabina

Rivestimenti con finitura carbonio

Soglia porta

Volante finitura carbonio

Dotazioni ruote

Cerchi alluminio

Coprimozzi ruote

Telecamera



Telecamera (cavo 10 m)

Telecamera (cavo 20 m)

Kit telecamera retromarcia con monitor

Sistemi di ausilio alla guida

Schermo aggiuntivo per cruscotto

Sistema di allerta in caso di deviazione dalla corsia

CB



PERSONALIZZAZIONE

CRUSCOTTO

COMPATTO (DI SERIE)

FINITURE DI SERIE
PERFORMANCE



PANORAMICO (IN OPZIONE)

RIFINITURE IN OPZIONE
CARBON ULTIMATE



Tessuto



Standard



Pelle



Pelle nera



Cerchio in acciaio
con copridadi cromato



Cerchi in alluminio
spazzolato opaco Alcoa



Cerchio in alluminio
Alcoa Dura-Bright



PERSONALIZZAZIONE CON VERNICIATURA INTEGRALE

- 1 LA CALANDRA
- 2 I RETROVISORI
- 3 LA SALITA
- 4 GLI ANGOLI



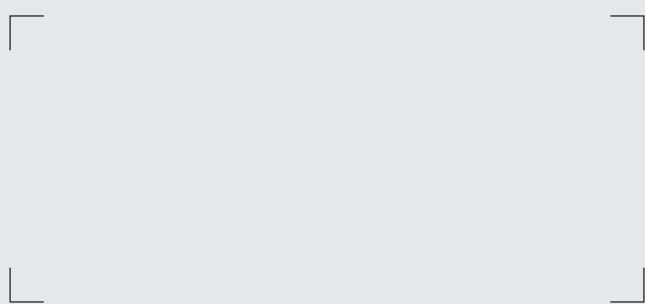

Consigliamo Renault Trucks Oils.
Cifre e specifiche sono fornite a puro titolo indicativo. Il costruttore si riserva il diritto di apportare modifiche senza preavviso.
Renault Trucks sas con capitale sociale di 50.000.000 € -
954 506 077 Reg. Imprese Lione



renault-trucks.it

